

Таблица вариантов

Вариант, данный преподавателем	Вариант чертежа	Вариант числовых значений по таблице
1	1	1
2	2	-
3	3	-
4	4	1
5	5	-
6	6	-
7	7	-
8	8	-
9	9	-
10	10	-
11	11	-
12	12	-
13	13	-
14	14	-
15	15	-
16	16	-
17	17	-
18	18	-
19	19	-
20	20	-
21	21	-
22	1	2
23	1	3
24	1	4
25	1	5
26	22	1
27	22	2
28	22	3
29	22	4
30	22	5
31	22	6
32	22	7
33	22	8
34	22	9
35	22	10

Вариант 1

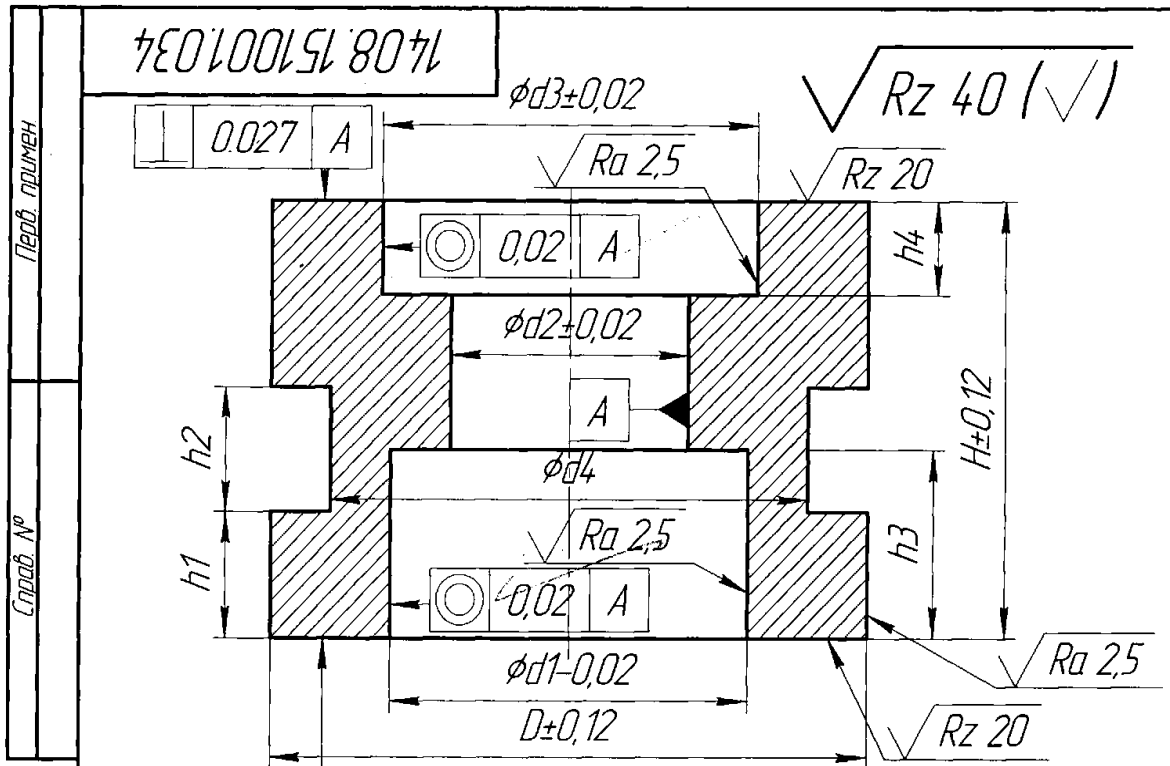

$\sqrt{0,027\ A}$

1. Неуказанные предельные отклонения размеров по 10 качеству точности по ОСТ 1012.

Вариант	1	2	3	4	5
D	100	110	105	95	120
d1	60	65	65	55	70
d2	40	45	42	40	50
d3	63	70	70	60	80
d4	80	90	85	80	100
H	70	75	70	70	80
h1	20	25	20	20	30
h2	20	20	20	20	20
h3	30	0	30	25	0
h4	15	30	20	15	40

14.08.151001.034

Втулка

Сталь 35 ГОСТ 1050-88

Лист	Масса	Масштаб
		1:1
Лист	Листов	1

Перв. примен.

Справ. №

Подп. и дата

Инв. № дробл.

Взам. инв. №

Подп. и дата

Инв. № подл.

Изм.	Лист	№ докум.	Подп.	Дата
Разраб.				
Проб.				
Т.контр.				
Н.контр.				
Утв.				

Вариант 2

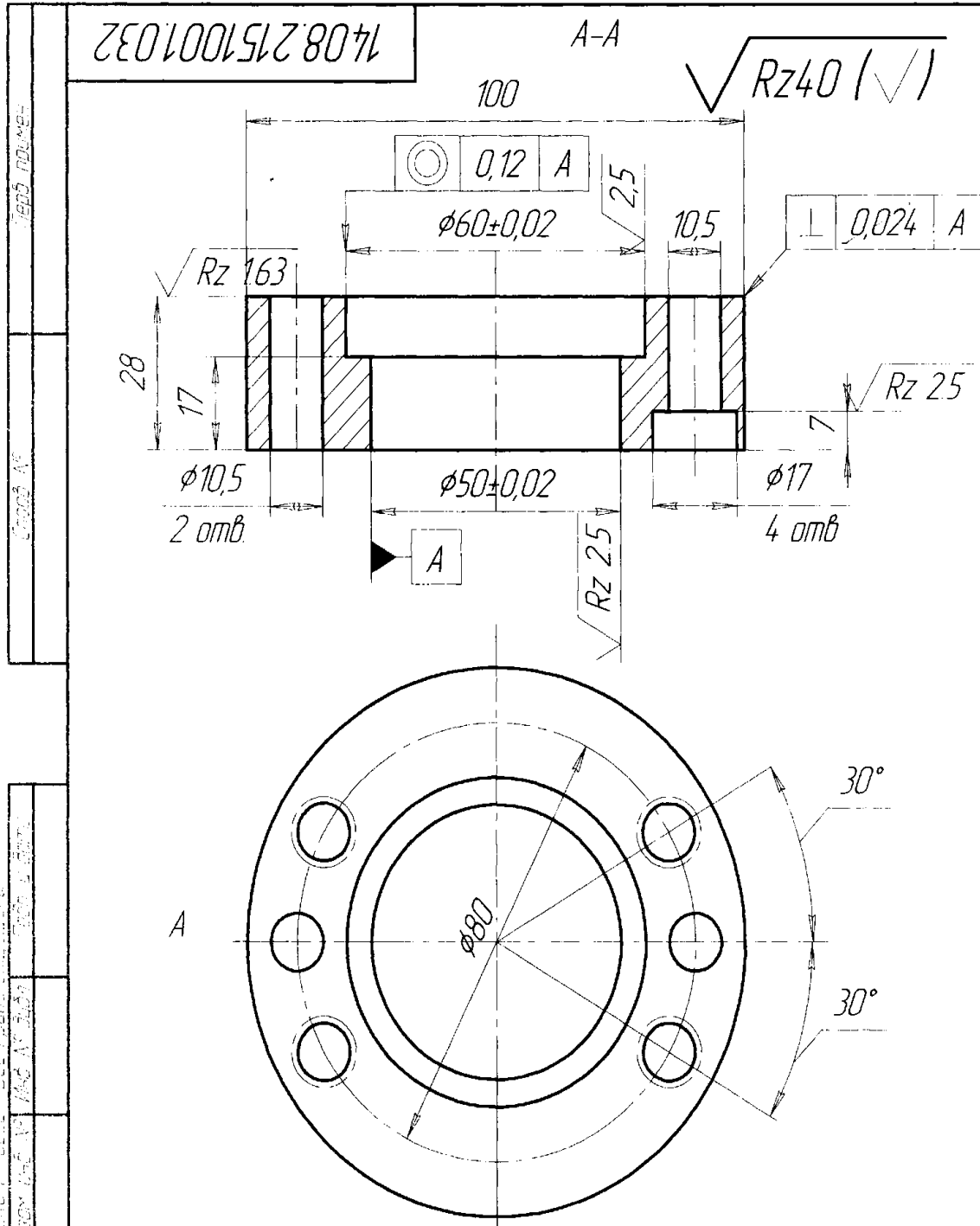

Неуказанные предельные отклонения размеров по 9 качеству точности по ОСТ 1012

				14.08.2151001.032		
				КОРПУС		
				Лит	Масса	Масштаб
						1:1
				Лист		Листов
				Сталь 40 ГОСТ 1050-88		

Вариант 3

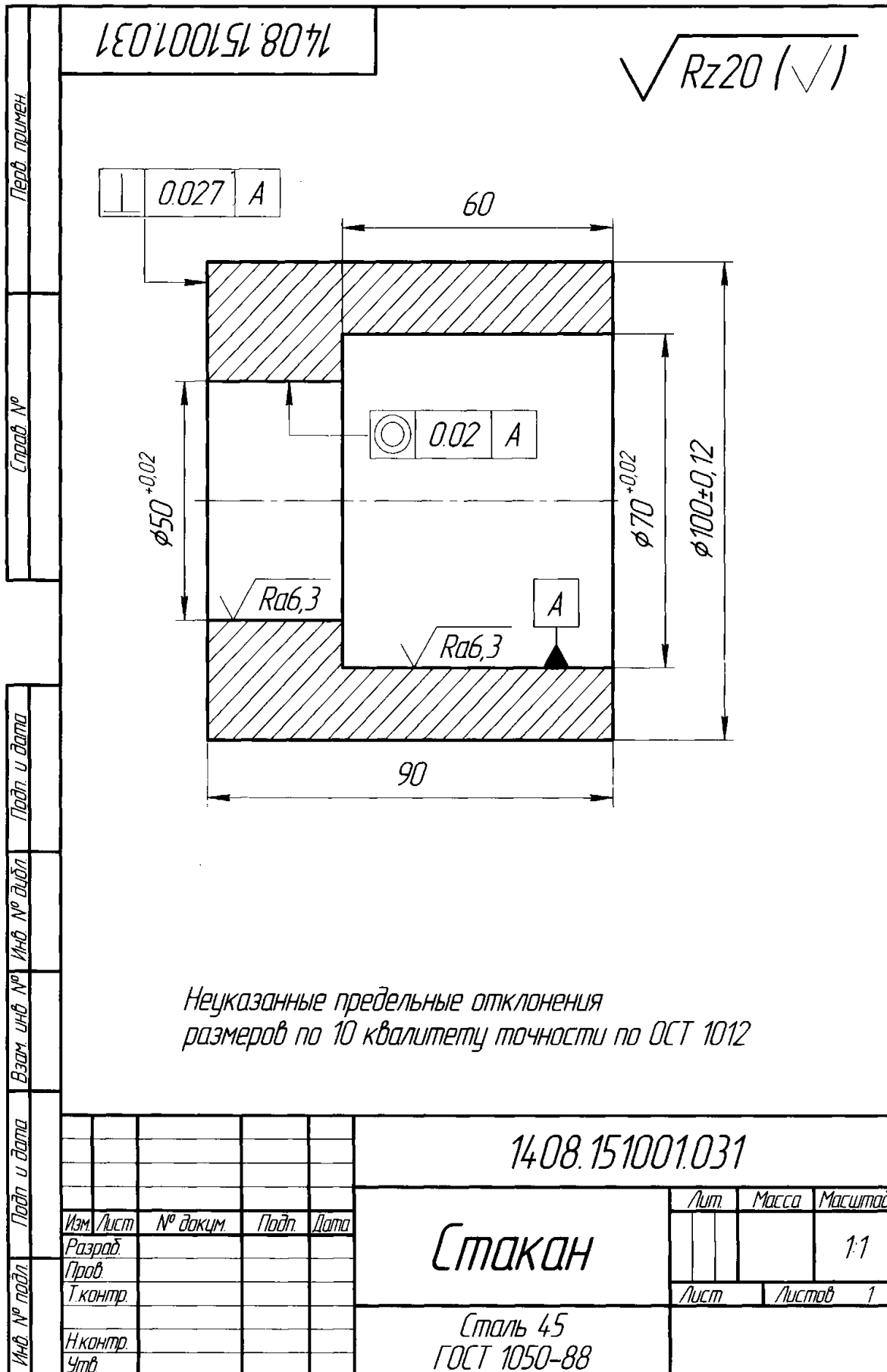

Неуказанные предельные отклонения размеров по 10 качеству точности по ГОСТ 1012

Перв. примен.	Справ. №	Подп. и дата	Изм. №	Изм. №	Изм. №	Изм. №	Изм. №

14.08.151001.031

Стакан

Сталь 45
ГОСТ 1050-88

Лист	Масса	Масштаб
		1:1
Лист	Листов	1

Вариант 4

14.08.151001.029

$\sqrt{Rz 40 (\checkmark)}$

Листов. общее

Справ. №

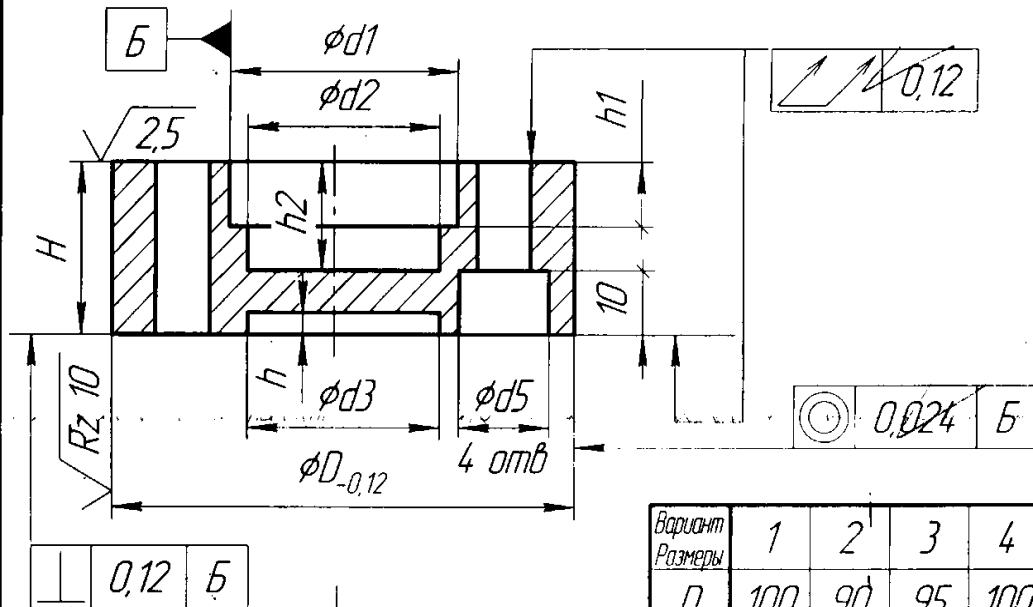

Подп. и дата

Инв. № дробл

Взам. инв. №

Подп. и дата

Инв. № подл.

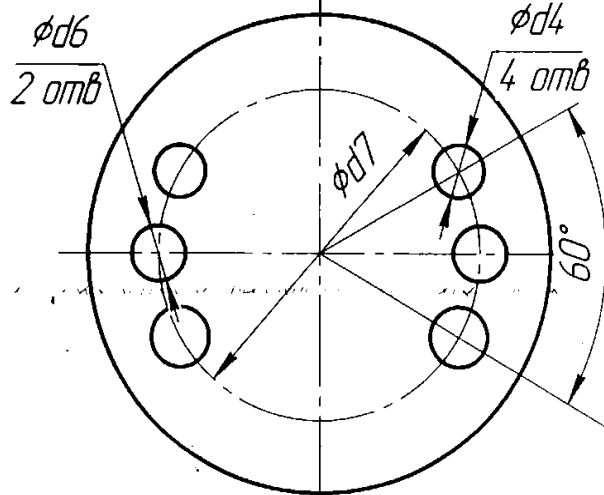

Неуказанные предельные отклонения размеров по 10 качеству точности по ОСТ 1012

Вариант Размеры	1	2	3	4	5
D	100	90	95	100	110
d1	60	50	55	55	60
d2	50	50	55	55	50
d3	50	50	55	55	50
d4	12	15	10	10	8,5
d5	20	15	17	10	12
d6	10	10	15	0	0
d7	75	75	75	80	80
H	32	35	40	30	35
h1	12	10	10	5	10
h2	20	10	5	10	0
h3	5	10	15	0	15

14.08.151001.029

Изм./Лист	№ докум.	Подп.	Дата
Разраб.	Ицртдинов		
Проб.	Маркелов		
Т.контр.			
Н.контр.			
Утв.			

Корпус

Саль 35
ГОСТ 1050-89

Лист	Масса	Масштаб
		1:2
Лист	Листов	1

Копировал

Формат А4

Вариант 5

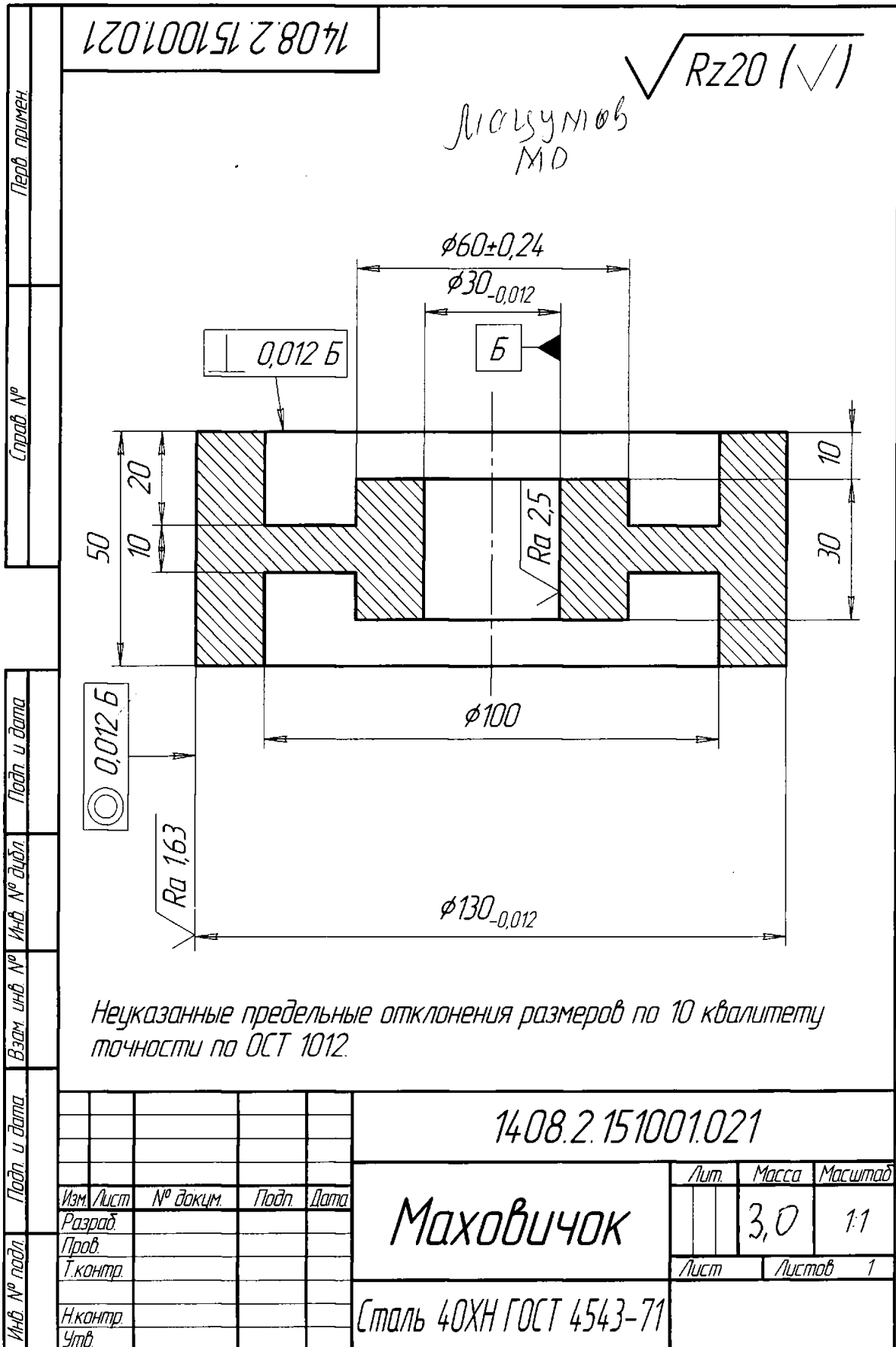

Перв. измен.	Строч. №	Подп. и дата	Изм. №	Изм. №	Изм. №	Изм. №

1408.2.151001.021			
Изм. Лист	№ докум.	Подп.	Дата
Разраб.			
Проб.			
Т.контр.			
Н.контр.			
Утв.			
Маховичок		Лист	Масса
		3,0	1:1
Сталь 40ХН ГОСТ 4543-71		Лист	Листов
			1

Вариант 6

1408.2.151001.019

$\sqrt{Rz 20 (\checkmark)}$

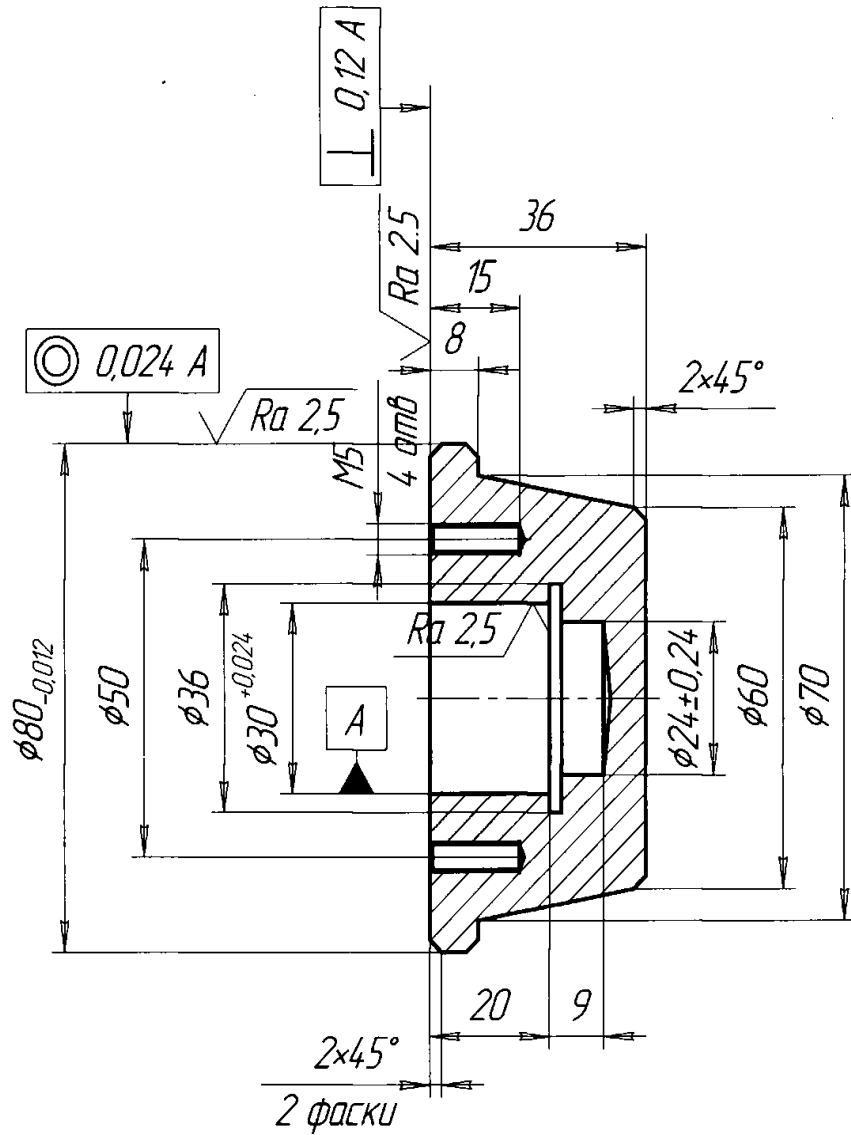

Неуказанные предельные отклонения размеров по 10 качеству точности по ОСТ 1012.

1408.2.151001.019А

Изм.	Лист	№ докум.	Подп.	Дата	Шток	Лист	Масса	Масштаб
Разраб	Хуснуллина							1:1
Пров.	Маркелов							
Т.контр.						Лист	Листов	
Н.контр.					Сталь 40ХН ГОСТ 4543-71			ТМ-239
Утв.								

КОМПАС-3D LT (с) 1989-2005 ЗАО АСКОН, Россия. Все права защищены

Перв. примен.

Справ. №

Подп. и дата

Взам. инв. №

Инв. № дубл.

Подп. и дата

Инв. № подл.

Вариант 7

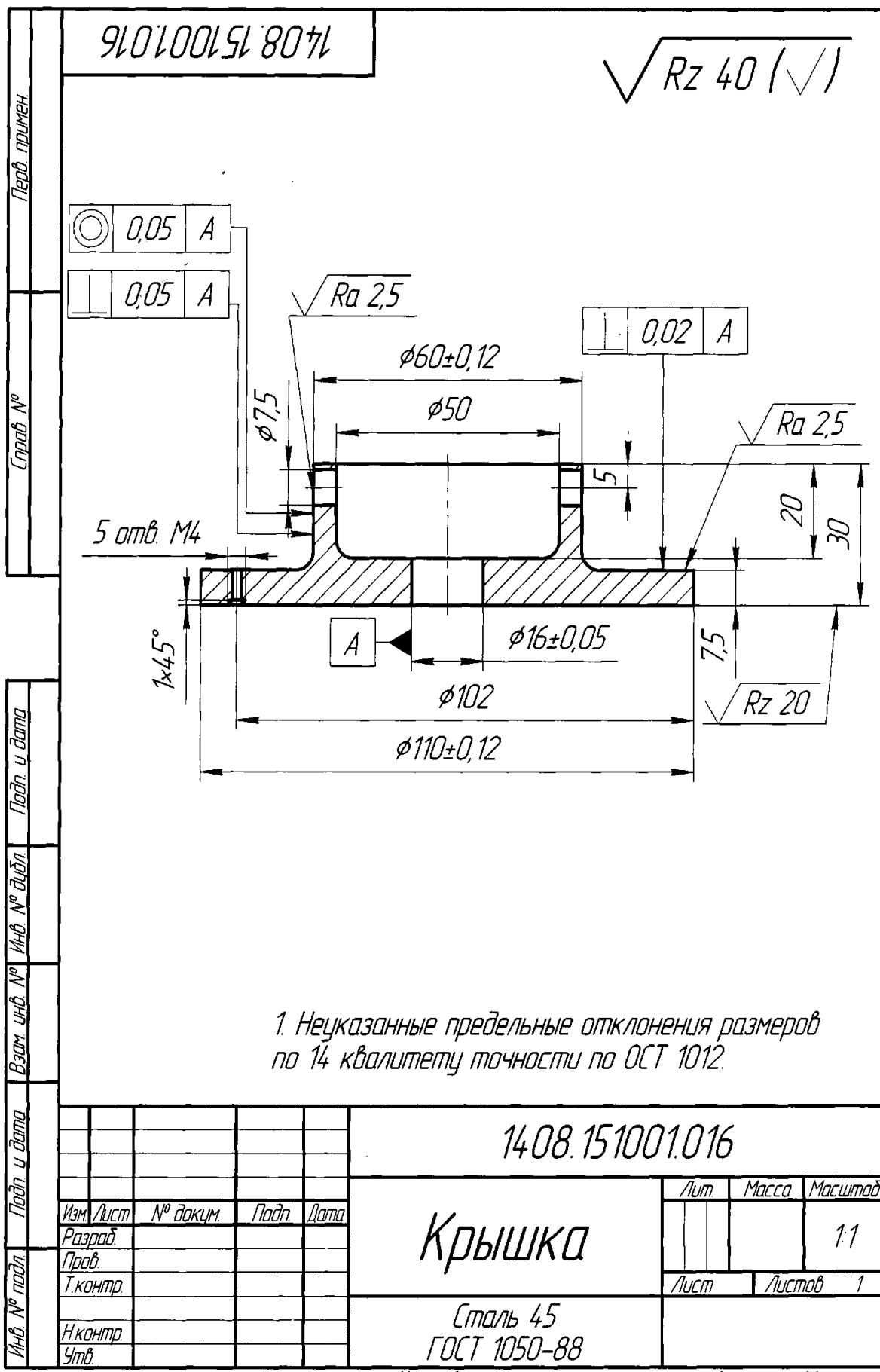

Перв. примен.

Справ. №

Подп. и дата

Инд. № дробл.

Взам инв. №

Подп. и дата

Инд. № подл.

Изм.	Лист	№ докум.	Подп.	Дата
Разраб.				
Проб.				
Т.контр.				
Н.контр.				
Утв.				

14.08.151001.016

Крышка

Сталь 45
ГОСТ 1050-88

Лист	Масса	Масштаб
		1:1
Лист	Листов	1

Копировал

Формат А4

Вариант 8

14.08.151001.015

$\sqrt{Rz\ 80}$

Перв. примен.

Справ. №

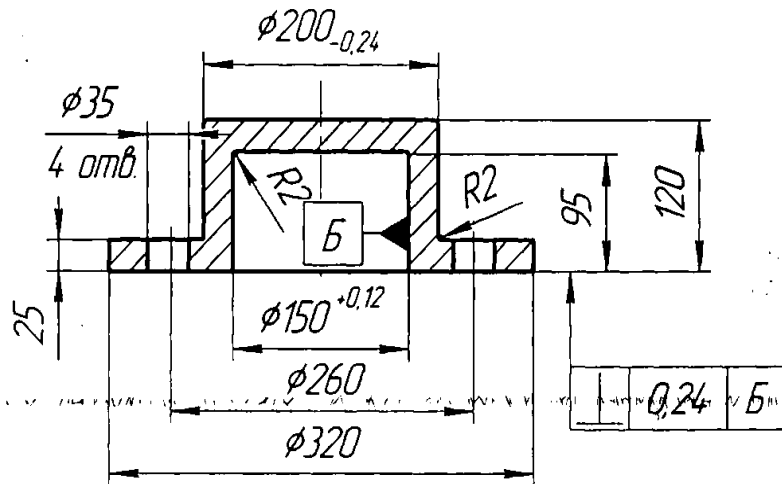

Подп. и дата

Изм. №

Взам. инв. №

Подп. и дата

Изм. №

Неуказанные предельные отклонения размеров по 12 качеству точности по ОСТ 1012

14.08.151001.015

Изм.	Лист	№ док-м.	Подп.	Дата
Разраб.		Нуртдинов		
Проб.		Маркелов		
Т.контр.				
Н.контр.				
Утв.				

Колпак

Сталь 40Х
ГОСТ 4543-71

Лист	Масса	Масштаб
		1:5
Лист	Листов	1

Копировал

Формат А4

Вариант 10

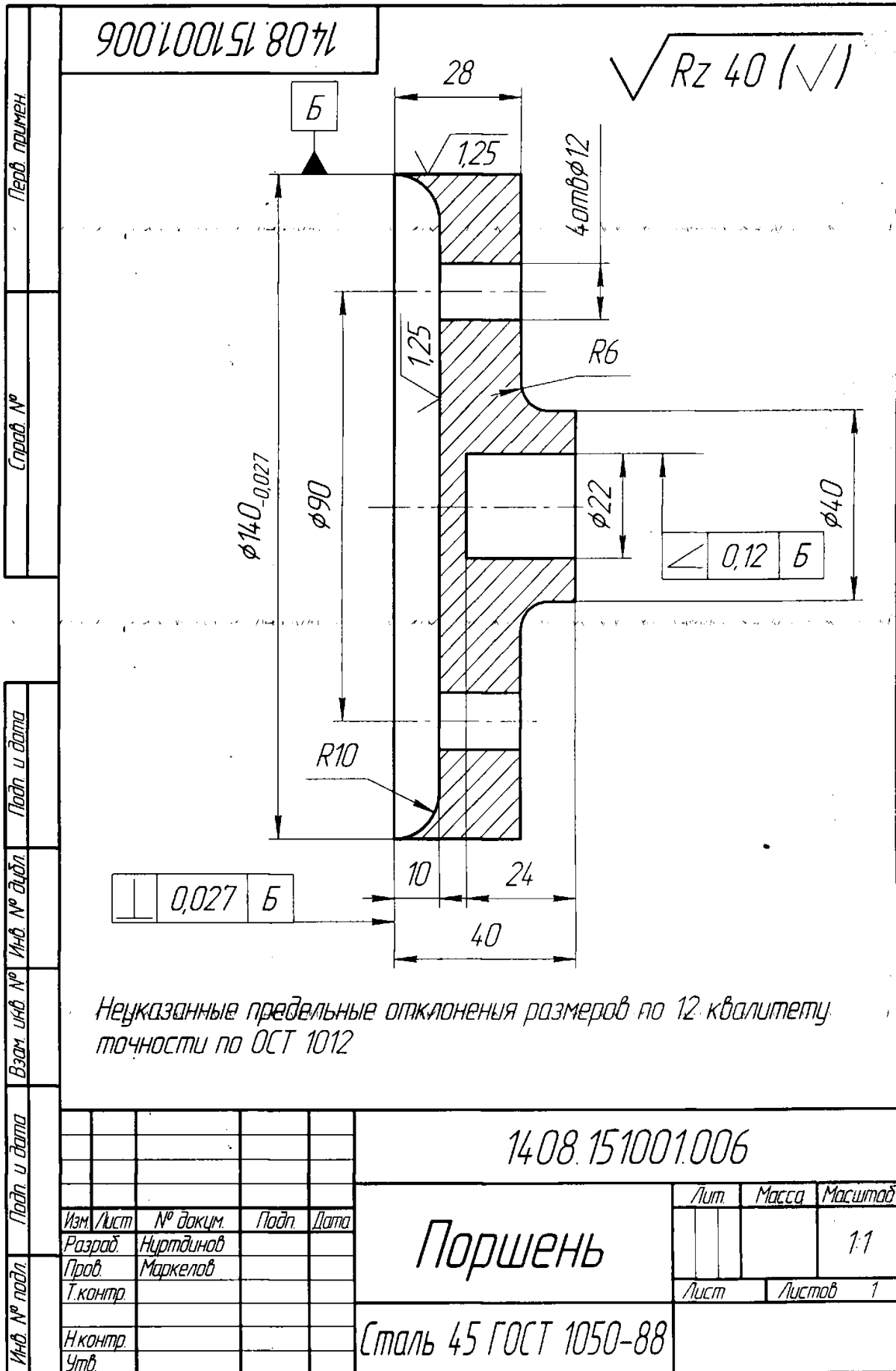

Копировал

Формат А4

Вариант 11

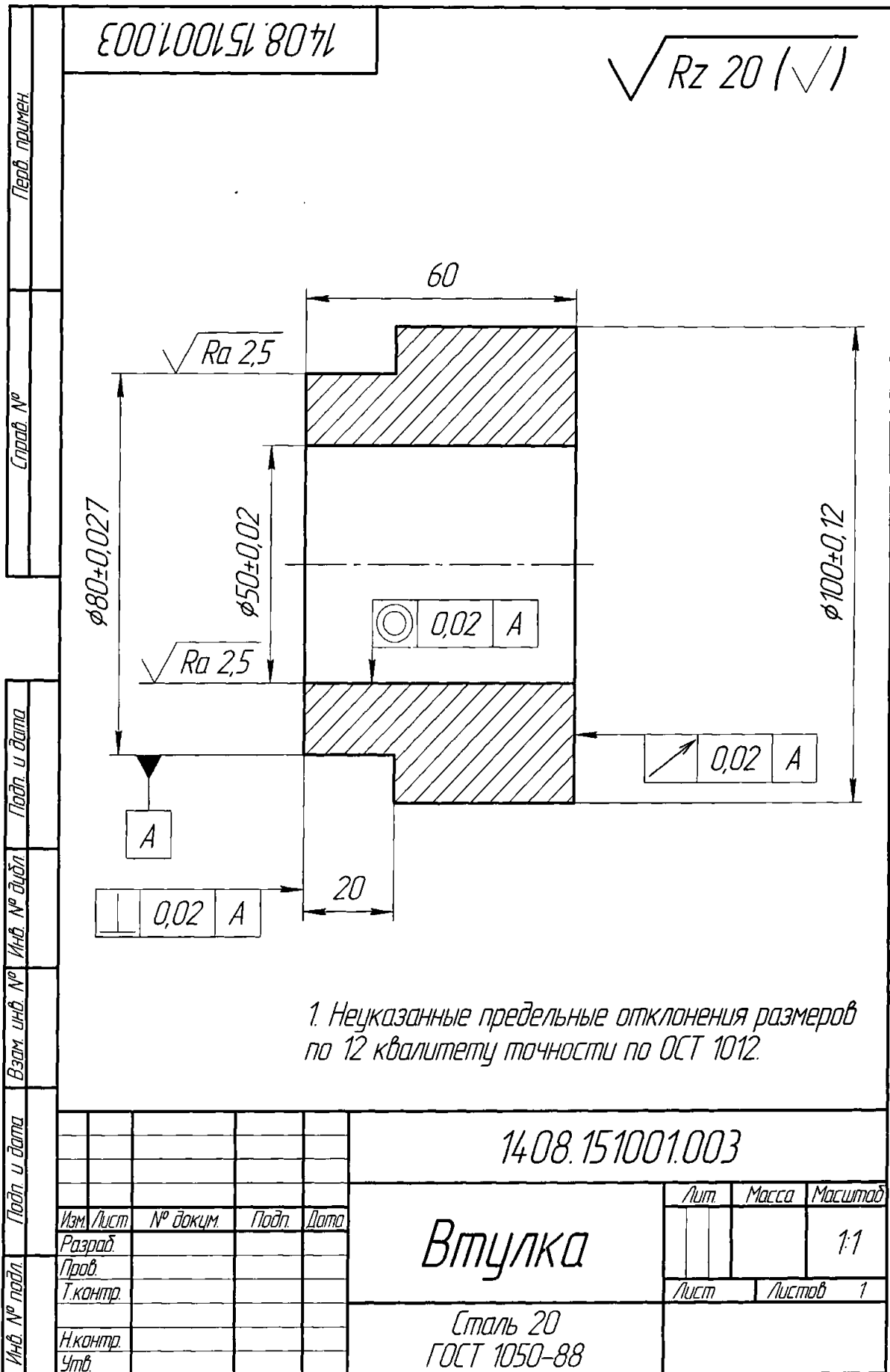

1. Неуказанные предельные отклонения размеров по 12 качеству точности по ОСТ 1012.

					14.08.151001.003		
					Втулка		
					Сталь 20 ГОСТ 1050-88		
					Копировал Формат А4		

Изм.	Лист	№ докум.	Подп.	Дата	Лист	Масса	Масштаб
Разраб.							1:1
Проб.					Лист	Листов	1
Т.контр.							
И.контр.							
Утв.							

Пред. примен.
 Строч. №
 Подп. и дата
 Инв. № дудл.
 Взам. инв. №
 Подп. и дата
 Инв. № подл.

Вариант 12

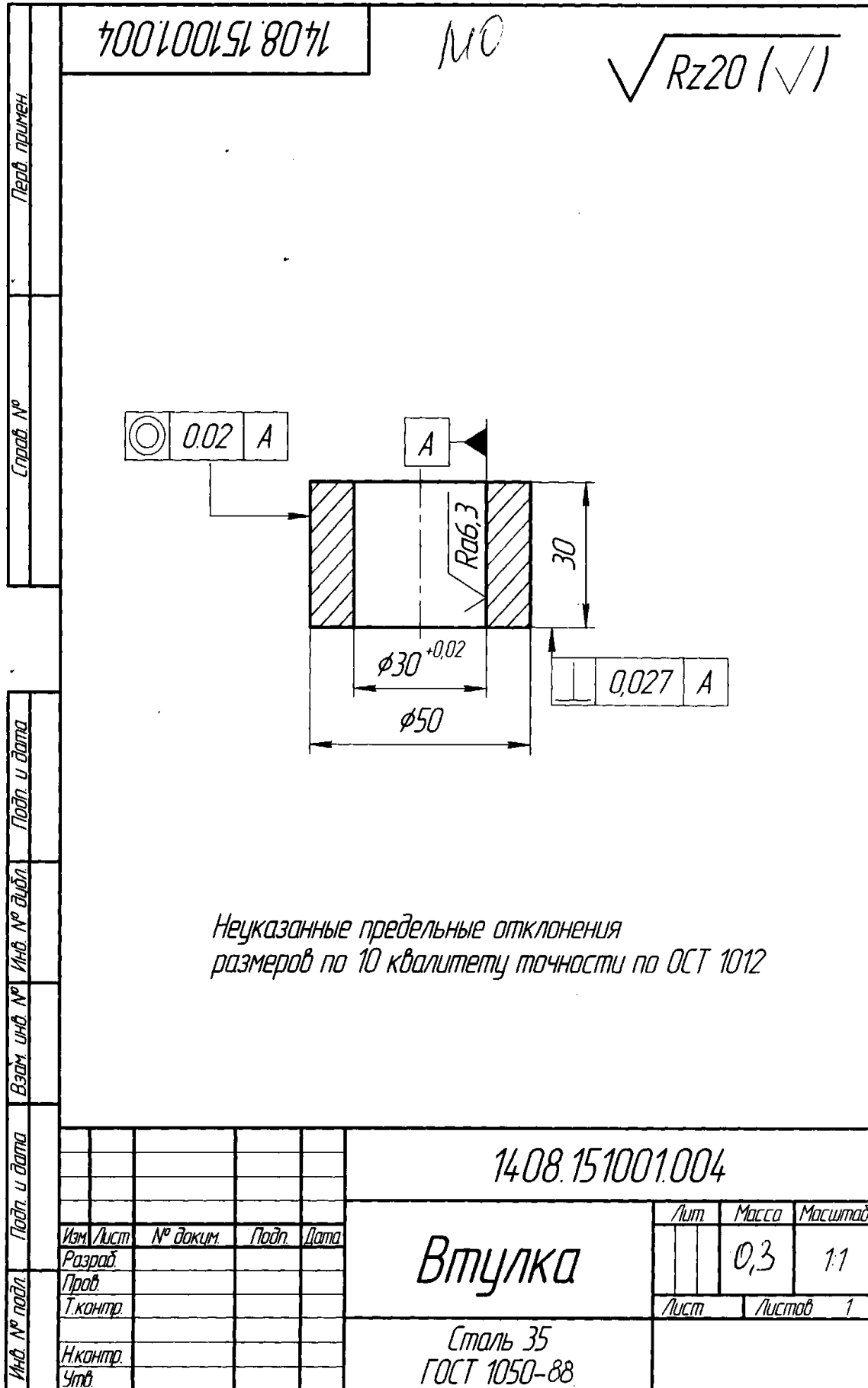

Вариант 13

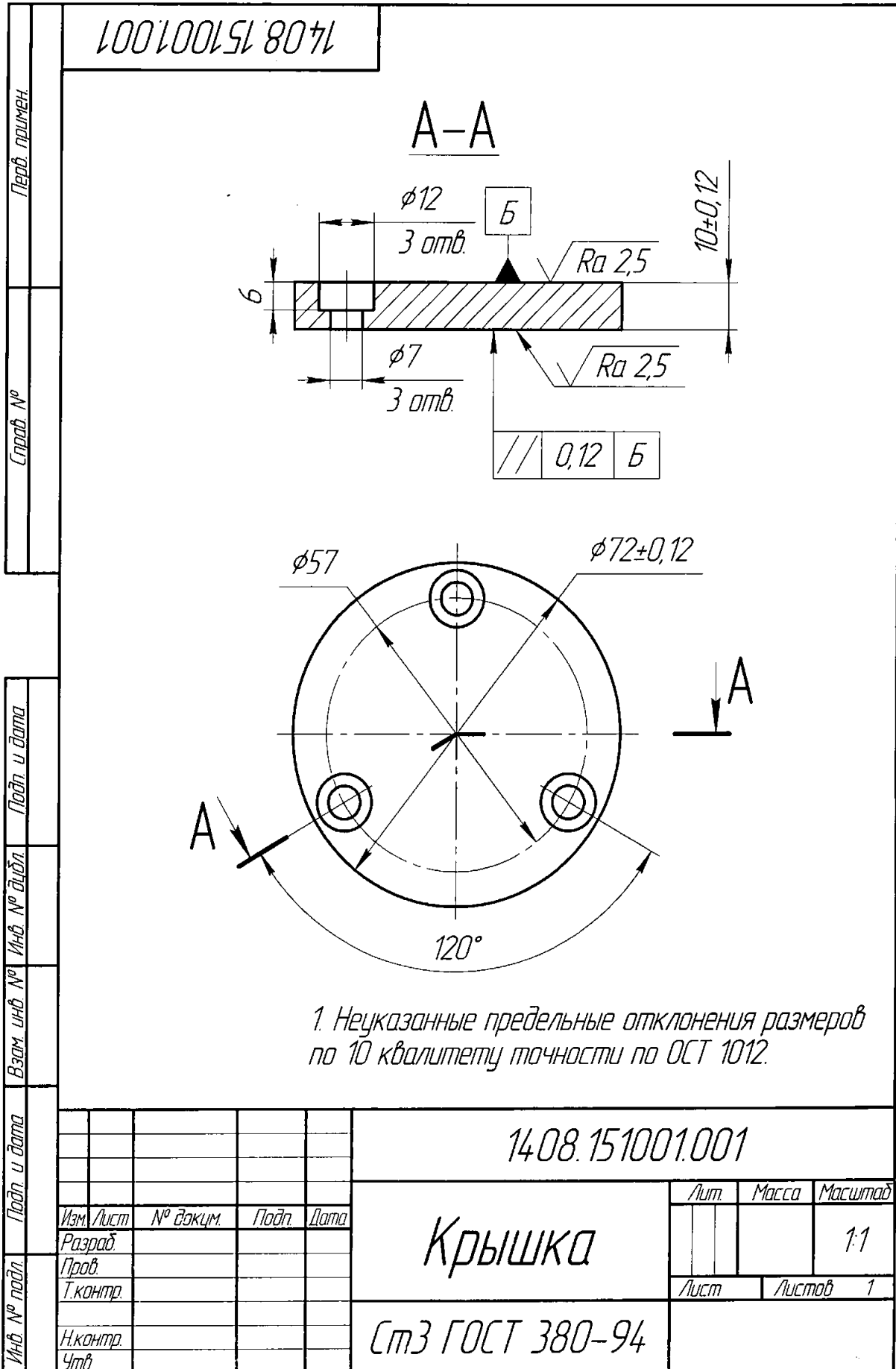

Вариант 14

14.08.151001.035

$\sqrt{Rz20 (\checkmark)}$

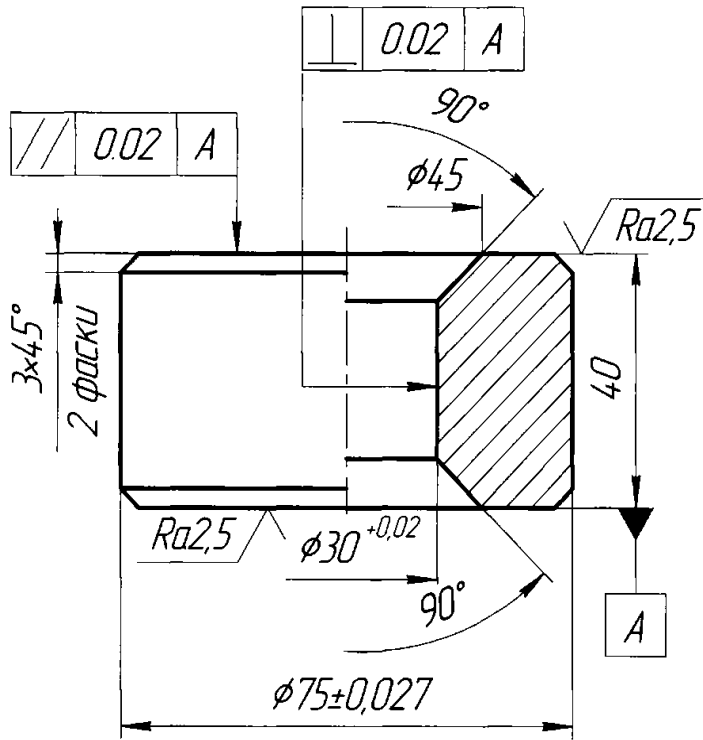

Неуказанные предельные отклонения
размеров по 10 качеству точности по ОСТ 1012

Перв. примен.	14.08.151001.035				$\sqrt{Rz20 (\checkmark)}$			
	Справ. №							
Подп. и дата	Неуказанные предельные отклонения размеров по 10 качеству точности по ОСТ 1012				14.08.151001.035			
	Взам. инв. №	Инв. № дудл.	Инв. №	Дата	Шайба	Лит.	Масса	Масштаб
Подп. и дата						Лит.	Листов	1
Инв. № подл.	Изм.	Лист	№ докум.	Подп.	Дата	Сталь 35		ГОСТ 1050-88
	Разраб.	Пров.	Т. контр.	Н. контр.	Утв.	Формат А4		

Вариант 15

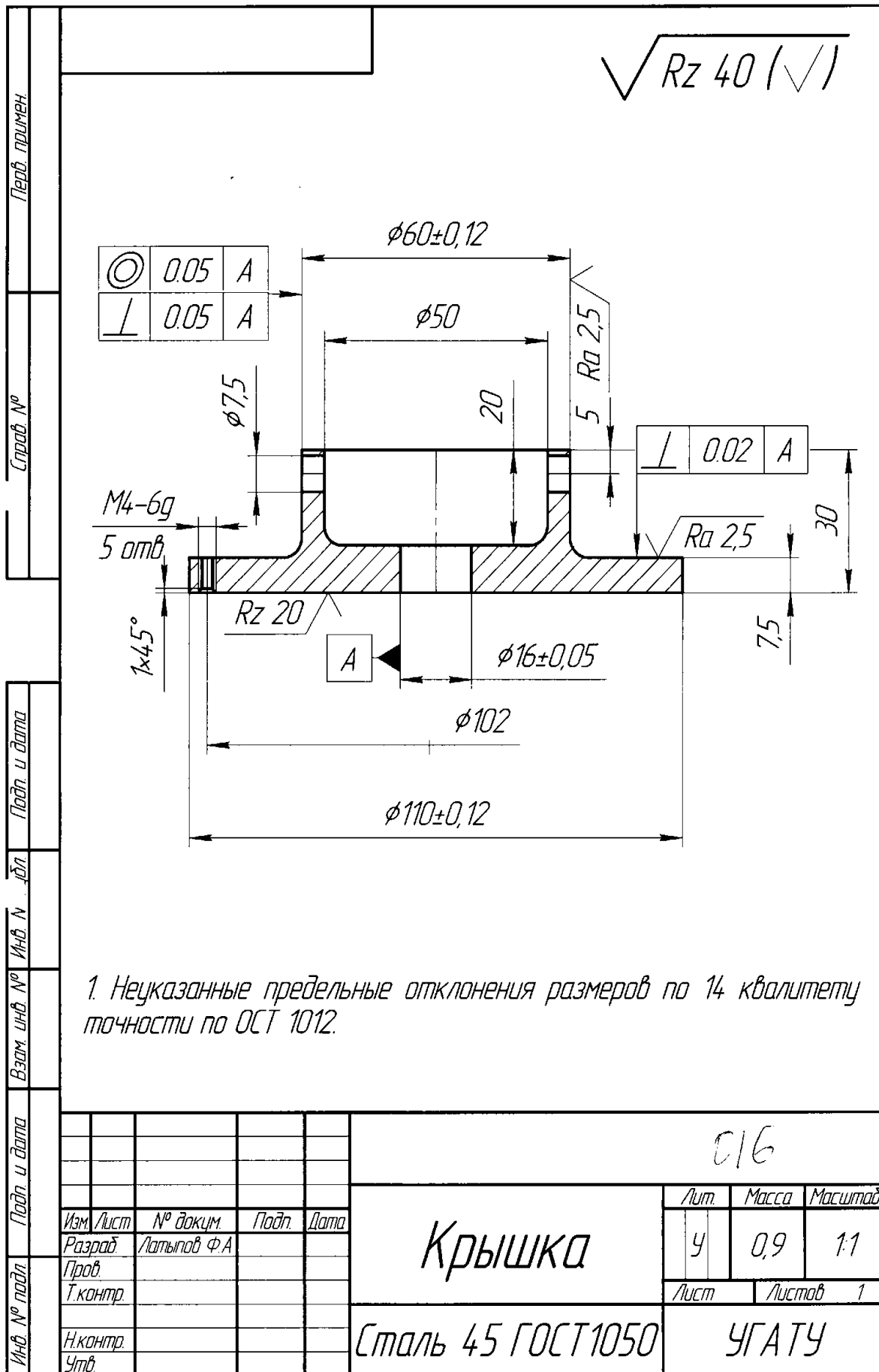

1. Неуказанные предельные отклонения размеров по 14 качеству точности по ОСТ 1012.

					016		
					Лист	Масса	Масштаб
					4	0,9	1:1
					Лист		Листов 1
					Сталь 45 ГОСТ 1050		УГАТУ

Вариант 16

14.08.151001.001

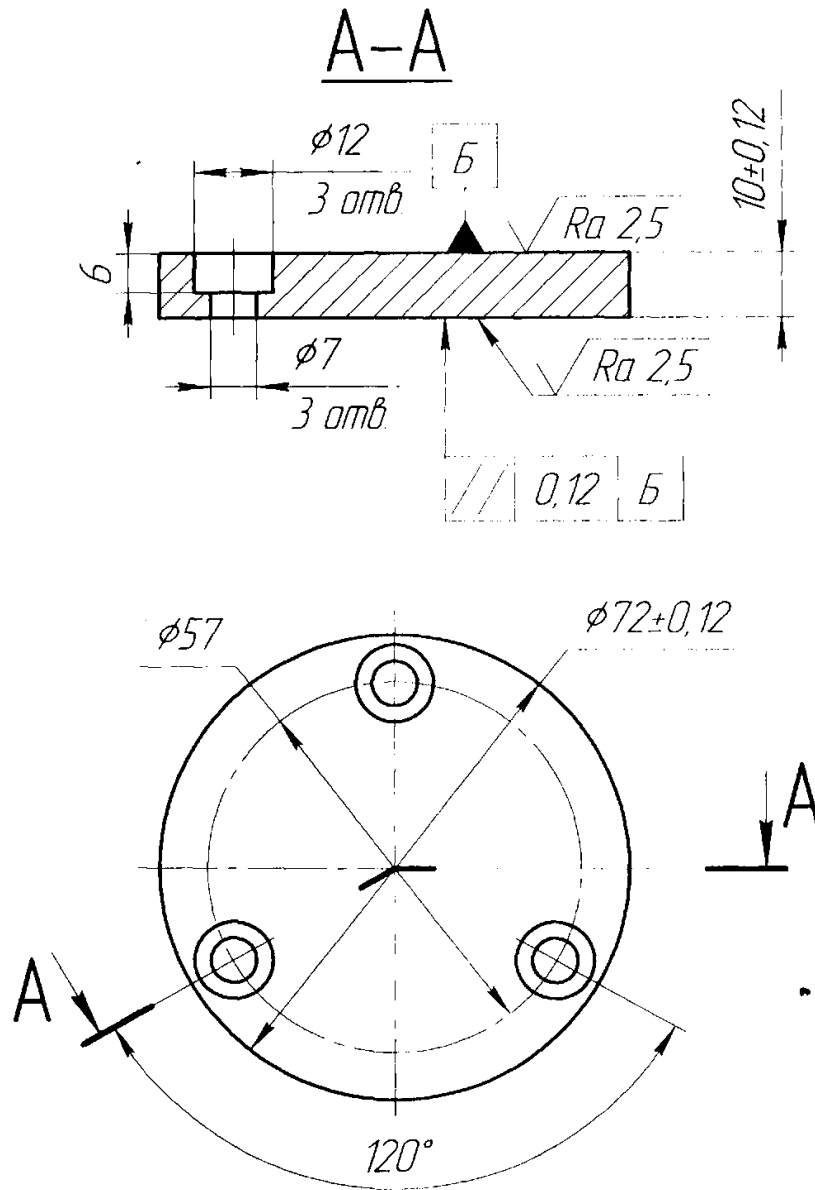

					14.08.151001.001			
Изм	Лист	№ докум	Подп	Дата	Крышка	Лист	Масса	Масштаб
Разраб							0,3	1:1
Пров						Лист	Листов	1
Т.контр								
Н.контр					Ст3 ГОСТ 380-94			
Утв								

Вариант 18

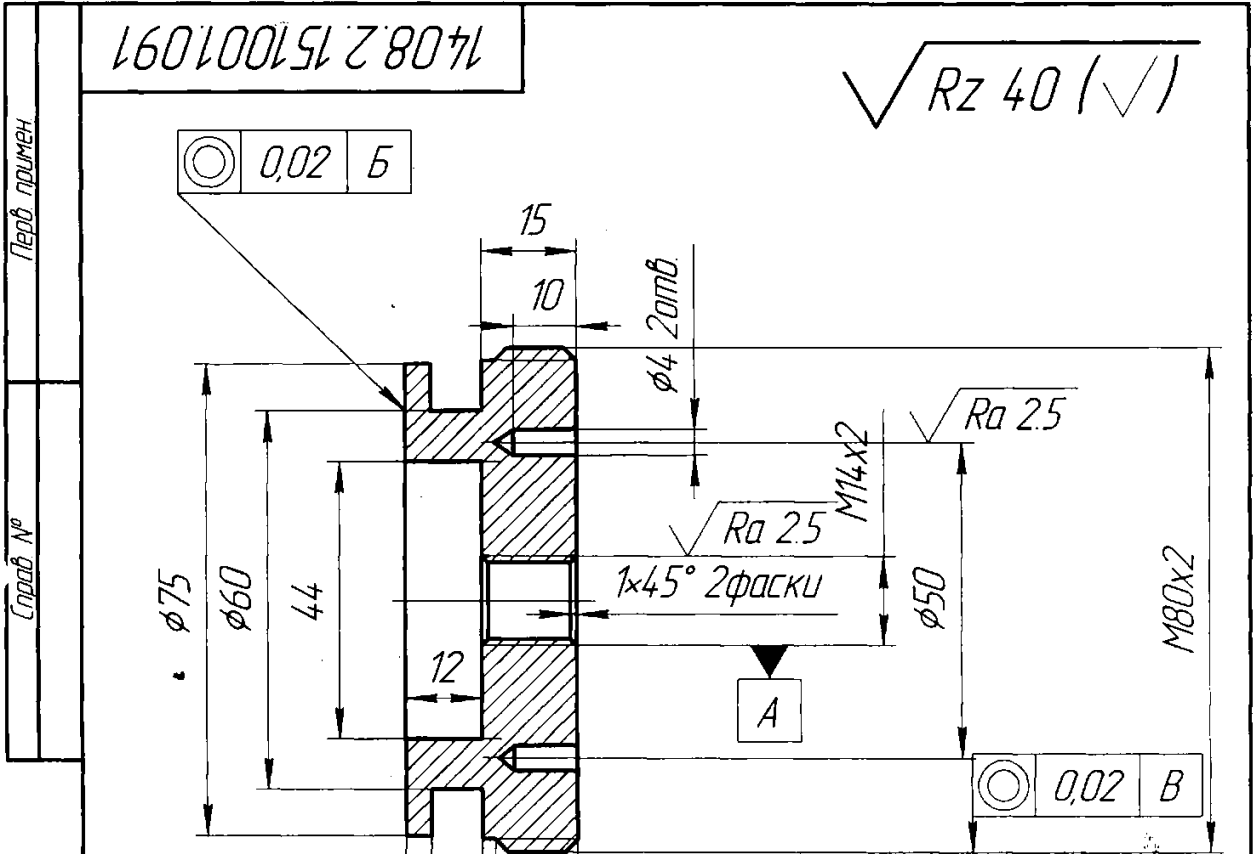

КОМПАС-3D LT (с) 1989-2009 ЗАО АСКОН, Россия. Все права защищены.
 КОМПАС-3D LT V11 Лицензионное соглашение. Версия 11.0.11.0000
 Изм. № подл. Подп. и дата
 Разраб. Перова Е.В.
 Пров. Маркелов А.А.
 Т.контр.
 Н.контр.
 Утв.

Неуказанные предельные отклонения размеров по 10 качеству точности по ОСТ-1012.

				1408.2.151001.091			
Изм.	Лист	№ докум.	Подп.	Дата	Лист	Масса	Масштаб
Разраб.	Перова Е.В.						1:1
Пров.	Маркелов А.А.				Лист	Листов	1
Т.контр.							
Н.контр.							
Утв.							
Крышка							
Ст3 ГОСТ 380-94					УГАТУ ТМ-239		

Вариант 19

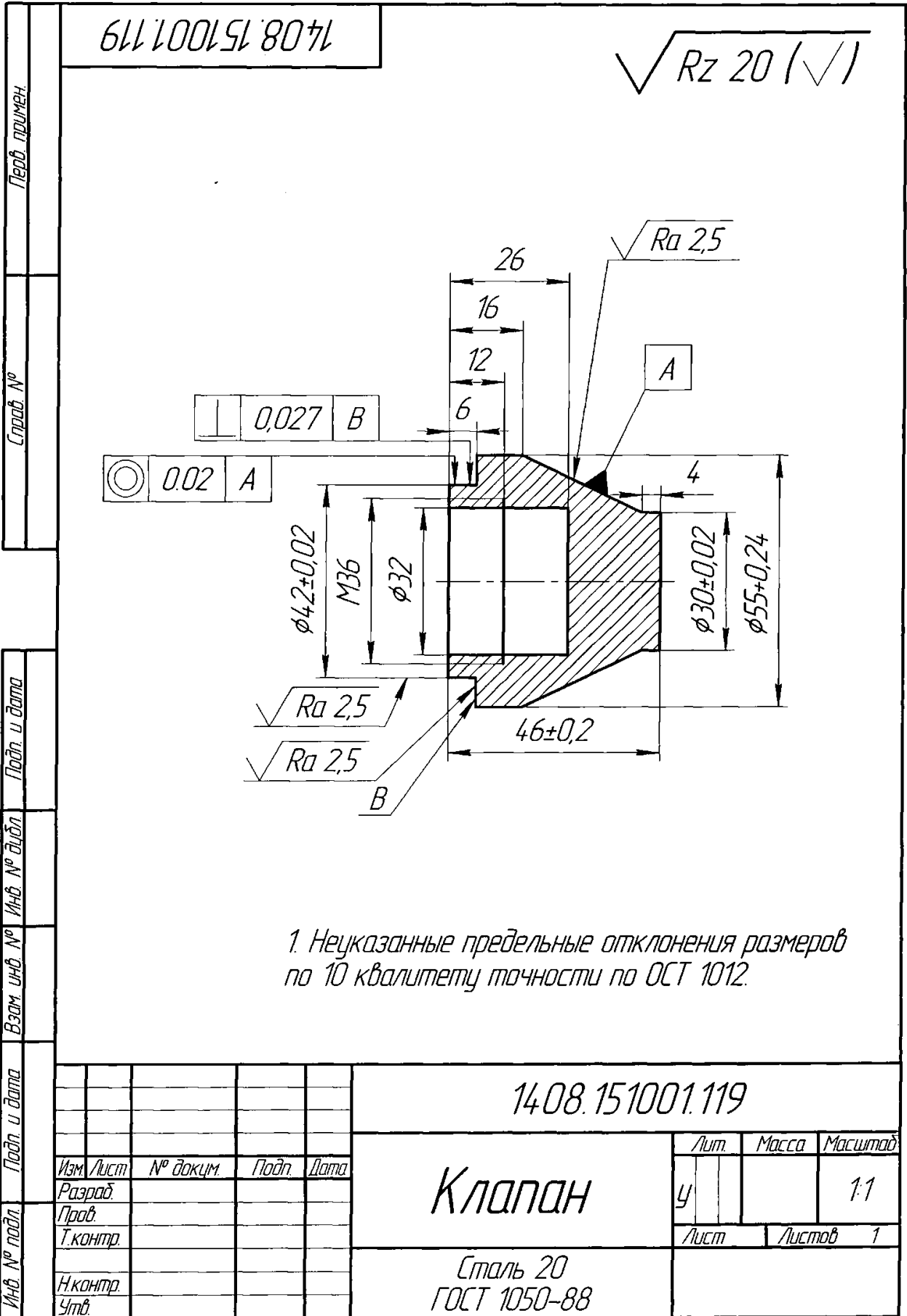

Лист	№ докум.	Подп.	Дата
Изм.	Лист	№ докум.	Подп.
Разраб.			
Проб.			
Т.контр.			
Н.контр.			
Утв.			

14.08.151001.119					
Клапан			Лист	Масса	Масштаб
			У		1:1
Сталь 20 ГОСТ 1050-88			Лист	Листов	1

Копировал

Формат А4

Вариант 20

14.08.151001.099

$\sqrt{Rz\ 20\ (\checkmark)}$

Перв. примен.

Справ. №

$\nearrow 0,027\ A$

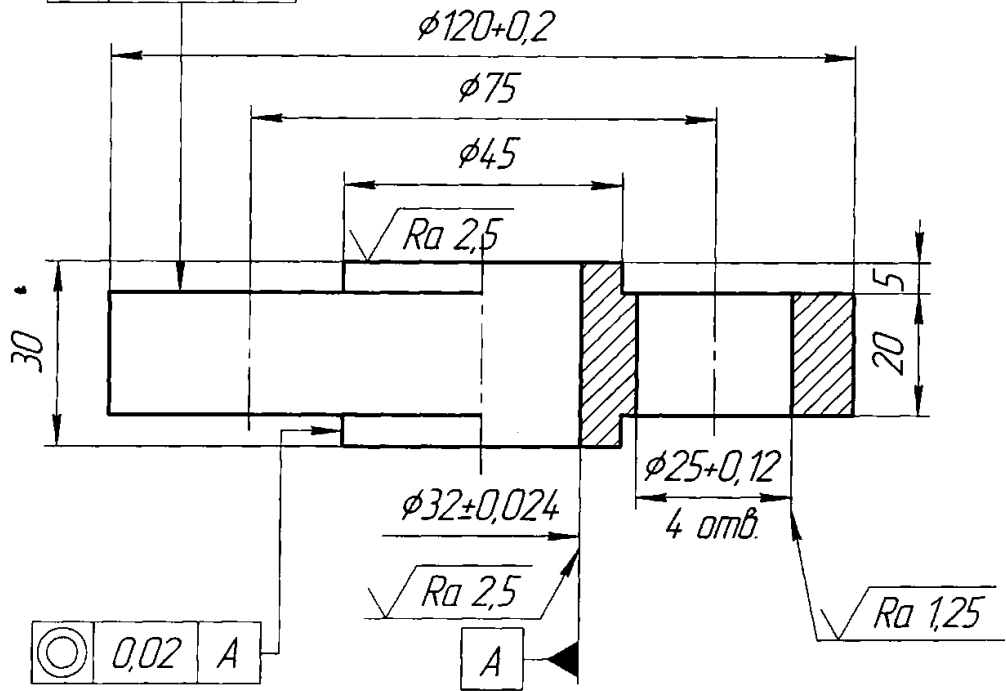

$\odot 0,02\ A$

1. Неуказанные предельные отклонения размеров по 12 качеству точности по ГОСТ 1012.

Подп. и дата

Инд. № д.ц.д.

Взам. инв. №

Подп. и дата

Инд. № подл.

Изм.	Лист	№ докум.	Подп.	Дата
Разраб.				
Проб.				
Т.контр.				
Н.контр.				
Утв.				

14.08.151001.099

ДИСК

Сталь 50
ГОСТ 1050-88

Лист	Масса	Масштаб
		1:1
Лист	Листов	1

Копировал

Формат А4

Вариант 21

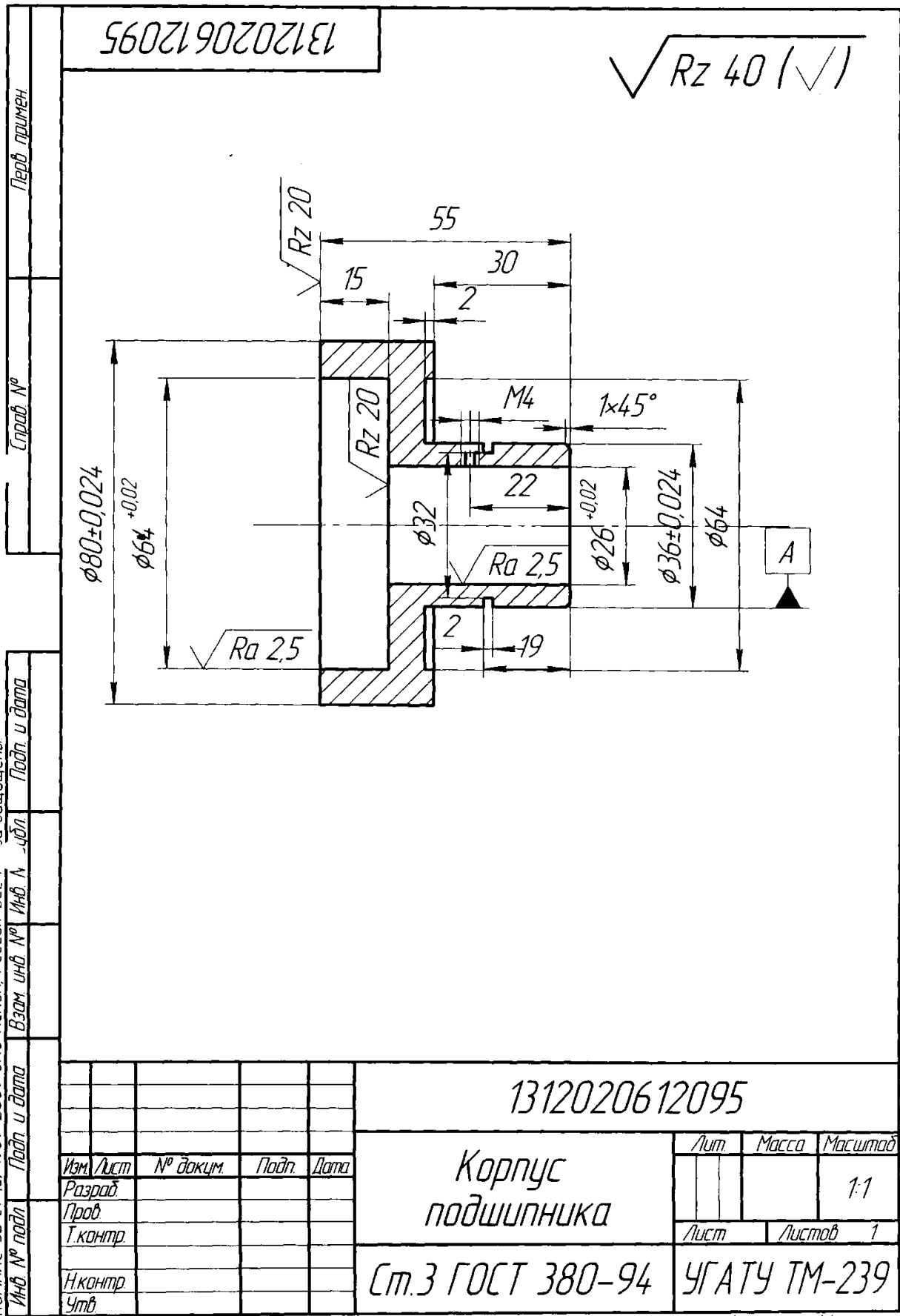

1312020612095

√ Rz 40 (√)

КОМПАС-3D LT (с) 1989-2009 ЗАО АСКОН, Россия. Все права защищены

Перв. примен. Справ. № Подп. и дата Изм. № Подп. и дата

				1312020612095			
Изм.	Лист	№ докум.	Подп.	Дата	Лит.	Масса	Масштаб
Разраб.							1:1
Проб.					Лист	Листов	1
Т.контр.							
И.контр.							
Утв.							
Корпус подшипника							
Ст.3 ГОСТ 380-94					УГАТУ ТМ-239		

